



Montage Expeditiebox



Benodigde materialen:

- Boor 4.2 mm
- Schroevendraaier
- Spanband
- Plank of balk
- Lijmtangen (2 x)

Meegeleverde materialen:

- M4 x 20 rvs schroeven (10 x)
- M4 moeren (10 x)

Wij raden u aan om vooraf de handleiding goed door te nemen.

Het is van belang dat de producten van Explore Glazing correct en veilig gemonteerd worden. Onzorgvuldige montage kan leiden tot ongevallen en ernstige schade en/of letsel aan u of anderen. Indien u geen technische ervaring heeft of niet bekend bent met de algemene montagevoorschriften, adviseren wij u onze producten te laten monteren door een vakbekwaam bedrijf.

Indien het Explore Glazing Expeditieraam nog niet in uw auto is gemonteerd, adviseren wij u de Expeditiebox voor te monteren op het raam.

Vorbereidingen

1. Verwijder de binnenbekleding. Om de binnenbekleding te kunnen verwijderen dient u eerst de veiligheidsgordelbevestiging te verwijderen.
2. Afhankelijk van het bouwjaar van uw Land Rover Defender dient u ook de montageplaat van de veiligheidsgordelbevestiging te verwijderen.

Bij een nieuw te monteren expeditieraam:

1. Plaats de box op de achterzijde van het raamprofiel.
2. Met een spanband wordt de box rondom het raam gefixeerd.
3. Neem de gaten van het expeditieraam over op de Expeditiebox met een 4.2 mm boor. De gaten worden NIET direct doorgeboord.
4. Verwijder de spanband, neem de Expeditiebox weg en boor de voorgeboorde gaten met een 4.2 mm boor door.

Nu volgt u eerst de handleiding van het in- en uitbouwen van het Expeditieraam, waarbij u de fixeerplaatjes niet gebruikt. De Expeditiebox wordt direct na het plaatsen van het Expeditieraam gemonteerd.

Monteren Expeditiebox

Bij een al gemonteerd expeditieraam:

1. Verwijder de bevestigingsschroeven en de fixeerplaatjes van het expeditieraam.
2. Open het Expeditieraam, plaats de Expeditiebox aan de binnenzijde en plaats aan de buitenzijde horizontaal een plank. De plank wordt met een spanband door de Expeditiebox goed vastgezet.



3. Klem vervolgens de Expeditiebox aan de binnenzijde van het raam verticaal op twee plaatsen vast met een lijmtang.

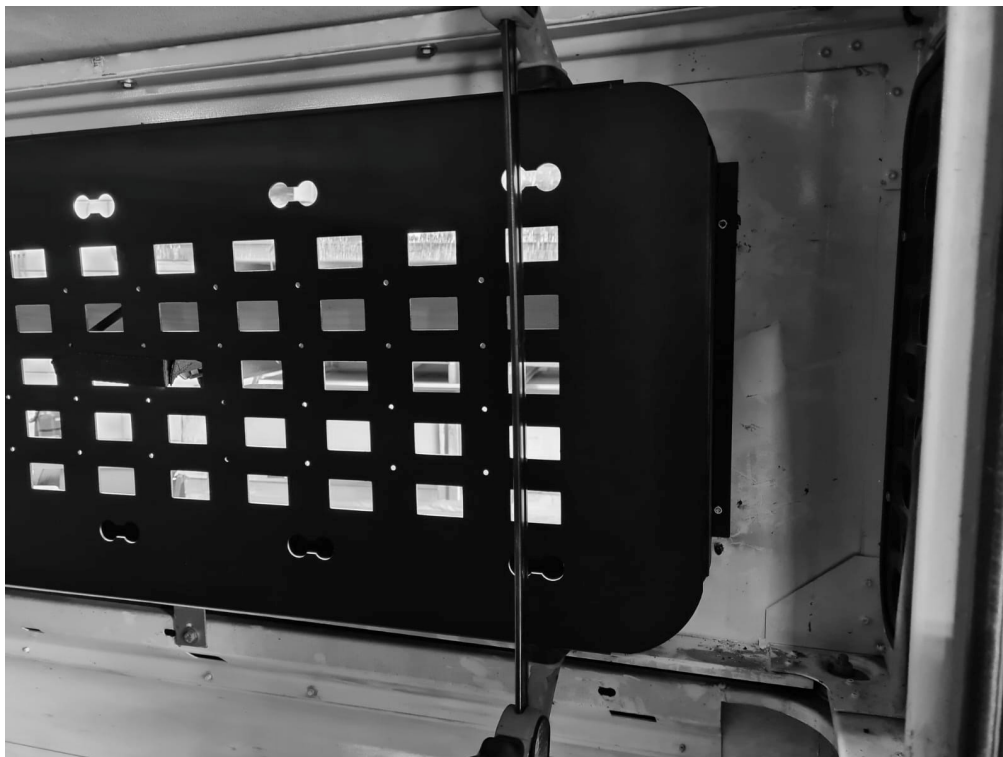

4. Voor u de bevestigingsgaten van het Expeditieraam gaat overnemen, controleert u of de Expeditiebox rondom goed aansluit tegen het raamprofiel in verband met de beperkte bevestigingsruimte.

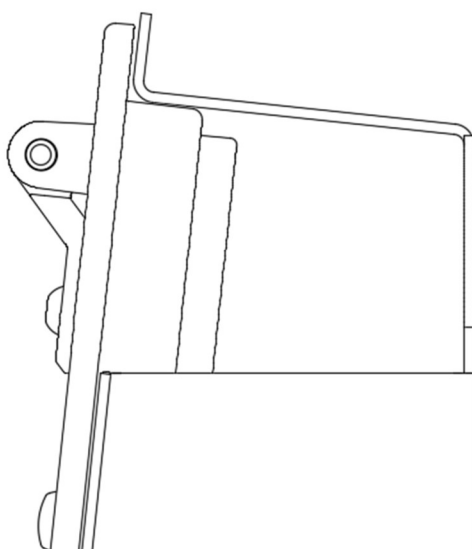

5. Neem nu het gatenpatroon van het Expeditieraam over met een 4.2 mm boor. Wij adviseren u na het boren van ieder gat direct een M4 x 20 schroef te monteren en de M4 moer een paar slagen te bevestigen. Op deze wijze kan de box niet meer verschuiven.
6. Nu worden de schroeven en moeren gelijkmatig aangedraaid.

De veiligheidsgordelbevestiging en de binnenbekleding kan nu worden terug geplaatst.